

A

STAGE 1 .EL PRESIDENTE

Position du tireur relax en A. Dos aux cibles, les 2 mains en l'air au niveau de la tête.

3 IPSC Targets 2 coups par target.

Arme vide au Holster.

12 coups mini

Procédure : , Au bip se tourner et engager 2 coups par target. reload et 2 coups par target

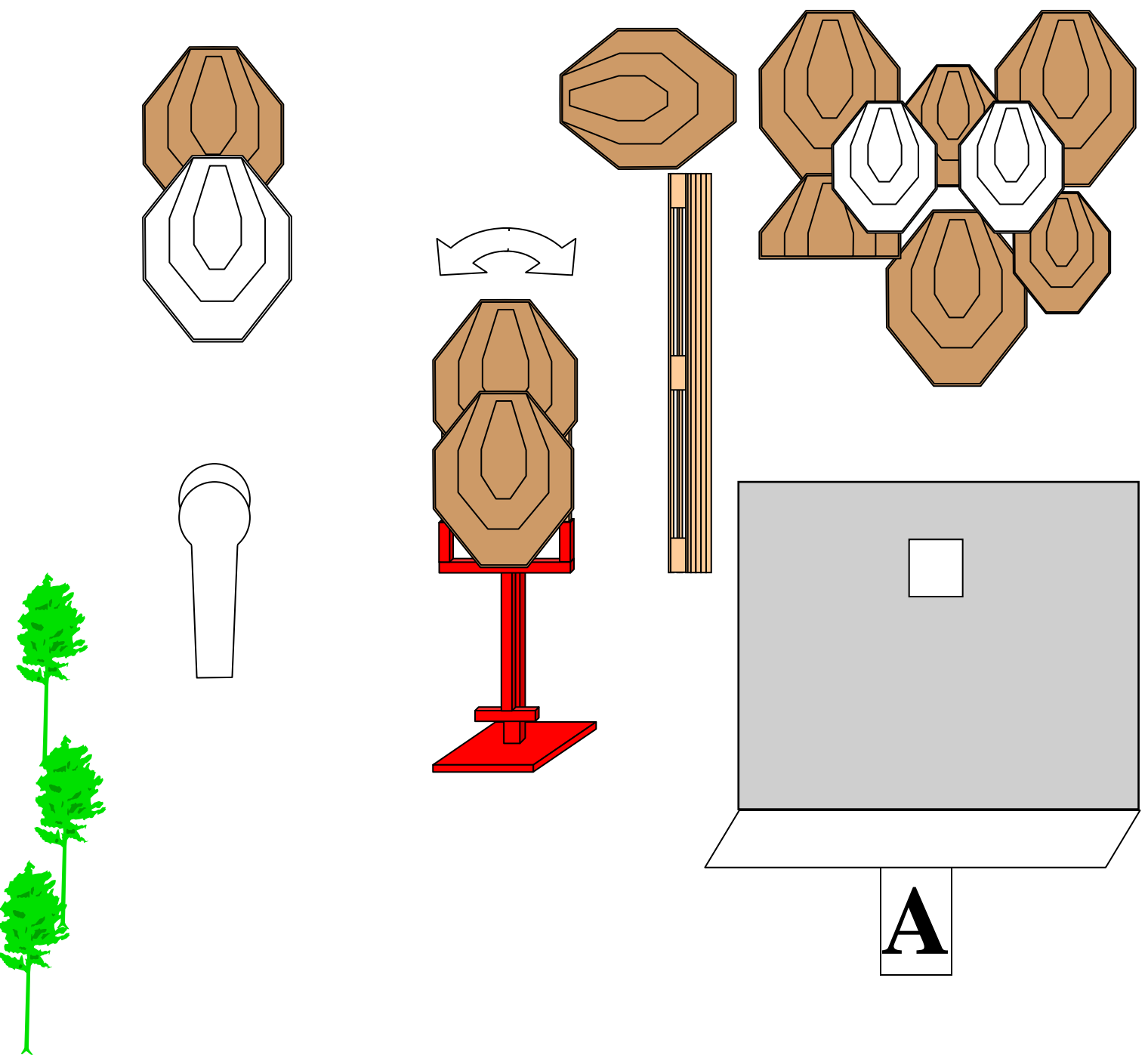

B

STAGE 2 LA FENETRE

Position du tireur relax en A

7 IPSC target, 2 mini IPSC target, 1 half IPSC target 2 poppers et 3 N/S

19 coups mini

Popper 1 déclenche bobber

Arme chargée au holster

Procédure: tirer les targets par la fenêtre en position A. Mini targets et half target 1 shoot

Rejoindre position B pour finir le stage.

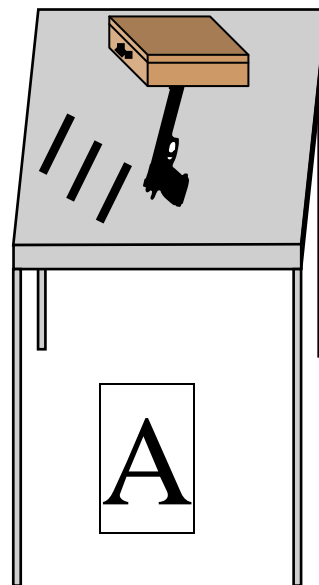
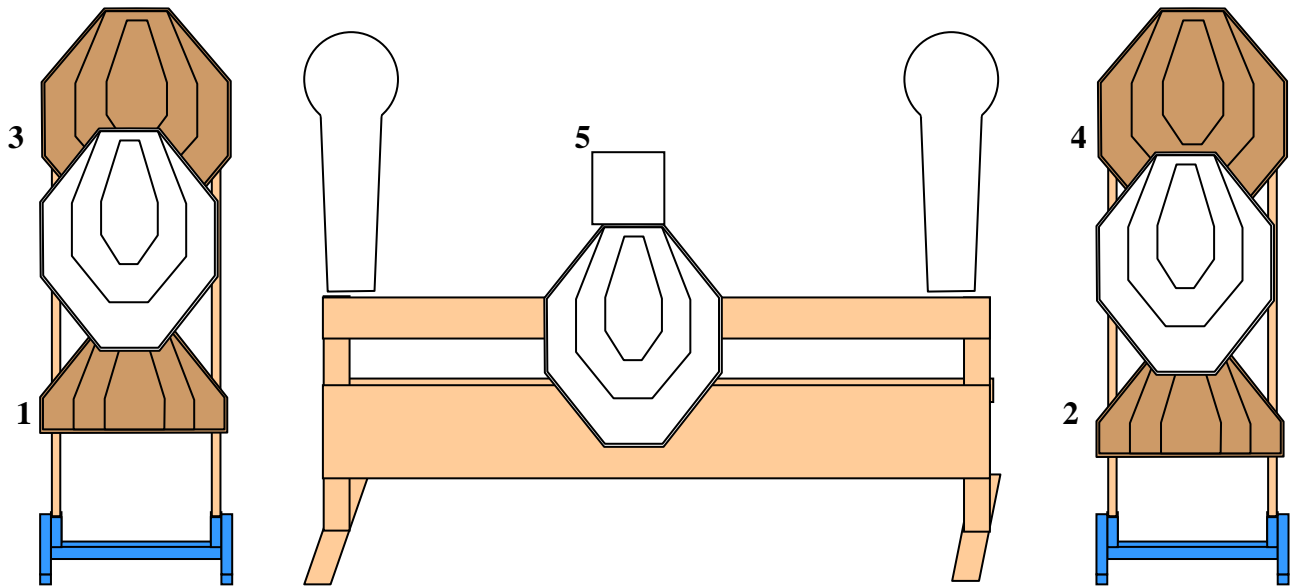

STAGE 3 MAIN FAIBLE

Position du tireur relax en A, avec le Dé dans la main faible

Arme chargée posée sur la table, plus tous les chargeurs °

2 Poppers, 1 plate

2 IPSC targets 2 coups

2 half IPSC targets 1 coup

3 N/S

9 coups mini

Procédure : Lancer le Dé avec la main faible, **commencer** par tirer la cible par le chiffre indiqué sur le dé. (entre 1 et 5)

Bonus si vous faites un **6** avec le Dé : commencer par la cible que vous voulez.

Lancer le Dé dans la boîte, si le Dé sort de la boîte recommencer, le chrono tourne.

TIR AVEC LA MAIN FAIBLE UNIQUEMENT

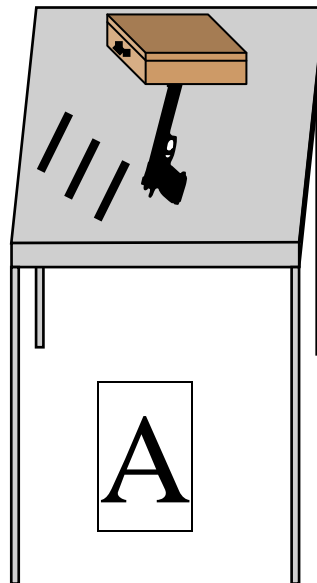
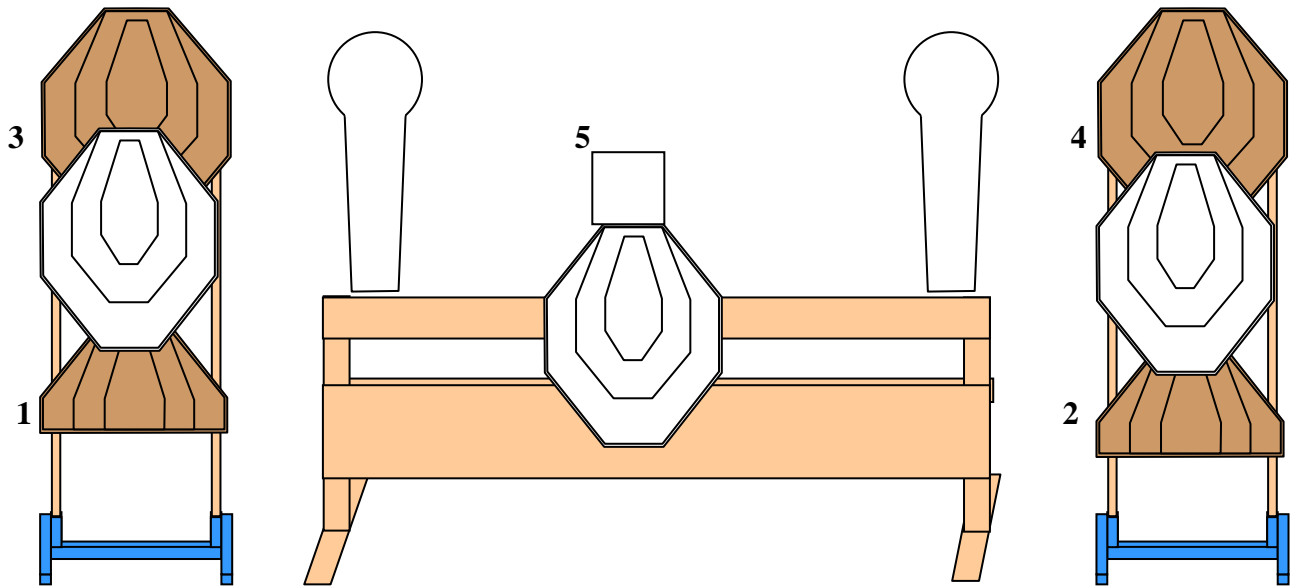

STAGE 4 MAIN FORTE

Position du tireur relax en A, avec le Dé dans la main forte

Arme chargée posée sur la table, plus tous les chargeurs °

2 Poppers, 1 plate

2 IPSC targets 2 coups

2 half IPSC targets 1 coup

3 N/S

9 coups mini

Procédure : Lancer le Dé avec la main forte, **commencer** par tirer la cible par le chiffre indiqué sur le Dé. (entre 1 et 5)

Bonus si vous faites un **6** avec le Dé : commencer par la cible que vous voulez.

Lancer le Dé dans la boîte, si le Dé sort de la boîte recommencer, le chrono tourne.

TIR AVEC LA MAIN FORTE UNIQUEMENT

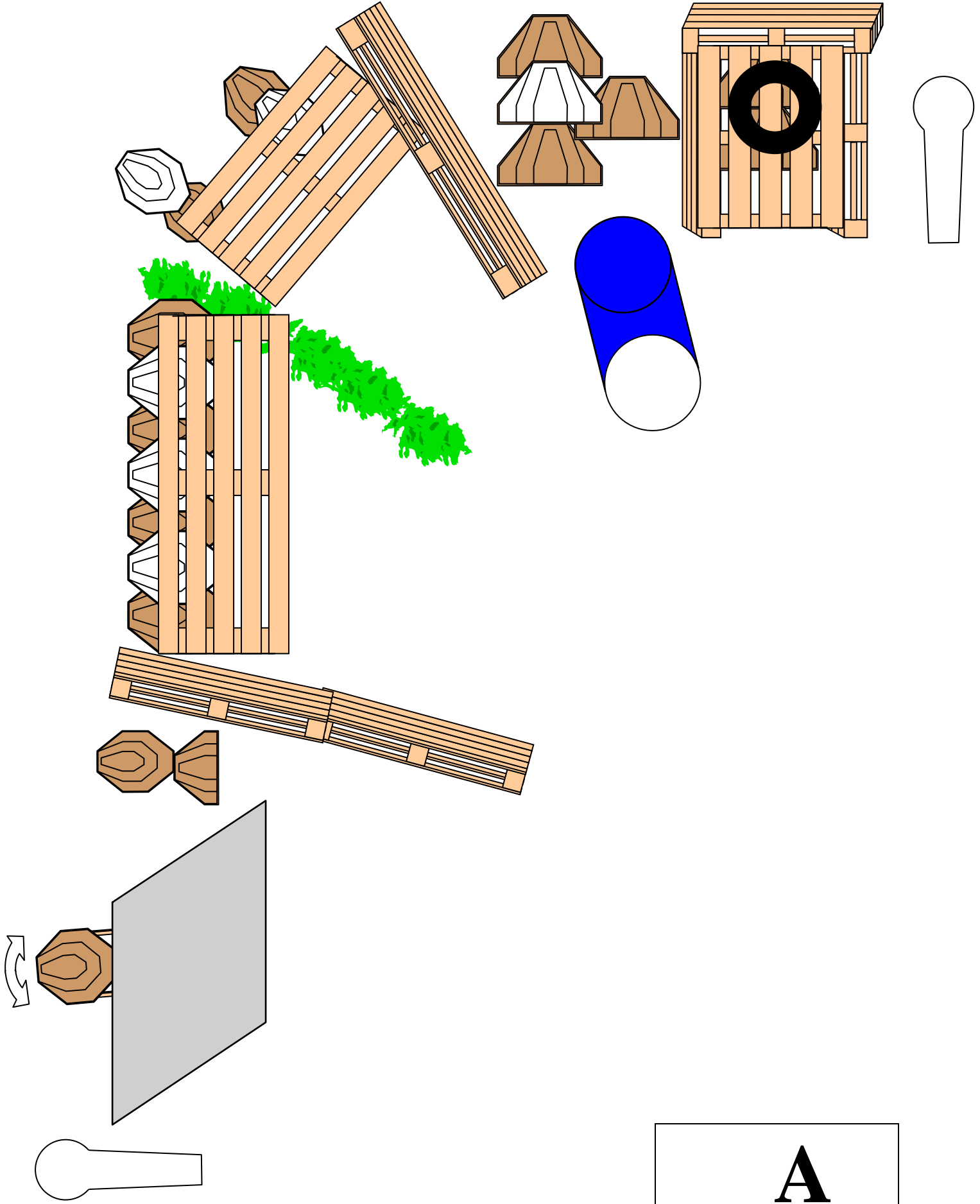

A

STAGE 5 LE FUT AIEEEE AIEEEEE

Tireur en position relax en A
 2 Poppers. 2 IPSC targets, 6 mini IPSC targets, 6 half targets et 6 N/S
 Arme chargée au holster
 30 coups mini
 Procédure: tirer les 2 poppers plus les cibles de la 1ere situation en A
 Popper 1 déclenche bobber